

Pohon křídlové brány A2.2 montážní návod.

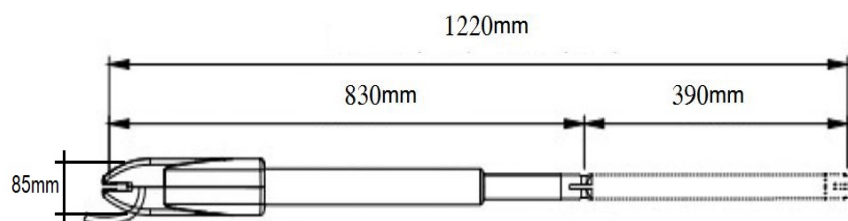

Děkujeme, že jste si zakoupili automatické otvírání vrat A2.2

Abyste s tímto zařízením mohli prožívat spokojenost, je třeba provést správnou montáž pohonů, zapojení a nastavení řídicí jednotky. Prosíme, držte se podrobně tohoto návodu, kde jsou všechny potřebné informace, a návod uschovejte. Výrobce ani distributor nenesou odpovědnost za škody či zranění vzniklé z použití zařízení, které není instalováno v souladu s návodem, nebo při nerespektování zásad správné instalace, či bezpečnosti práce. Připojení přístroje na 230V by mělo být provedeno kvalifikovaným elektrikářem (osobou znalou připojování elektrických zařízení).



Technická data:

Úroveň ochrany rozvaděče IP44, pohonů IP55, vstupní napětí 230V, napětí motoru 24VDC, výkon 60W, výsuv pístu 390mm, Max. délka jednoho křídla brány 4m, hmotnost do 350kg, při menší hmotnosti může být brána větší, záleží však na více faktorech – poradte se s dodavatelem. Kryt rozvaděče s řídicí jednotkou je vybaven elektronickým dotykovým spínačem pod číslicemi 1 (jedno křídlo) a 2 (obě křídla) Spínací funkce jsou stejné jako na dálkovém ovladači. Prvním stiskem uvedeme do chodu. Po dojetí dalším stiskem spustíme zpětný chod. Nebo prvním stiskem uvedeme do chodu a během provozu můžeme dalším stiskem pohyb zastavit. Dalším stiskem spustíme zpětný chod. Třetí tlačítko na dálk. ovl. ovládá samostatné svorky viz obr. Zapojení str.5

Bezpečnost: Vzhledem k bezpečnosti při otevírání brány dejte pozor na prostor mezi sloupkem brány a křídlem brány, kde při pohybu vrat vzniká nebezpečný prostor pro sevření (skřípnutí) něčeho, nebo někoho. Pokud používáte funkci automatické zavírání - musí být bezpodmínečně instalované fotobuňky! Pro vyšší bezpečnost doporučujeme instalaci dvou párů fotobuněk (světelná závora z vnější i vnitřní strany). Kontrolní řídicí rozvaděč splňuje IP44, přesto doporučujeme opatřit shora plechovou stříšku, či jiný kryt, pro delší životnost a bezpečnost používání. Případně při používání v místech se značně nepříznivými klimatickými podmínkami, kde dochází k nižším teplotám než -20°C rozvaděč umístěte do skříňky či jiného obalu. Rozvaděč s řídicí jednotkou umístěte a zabezpečte tak, aby nebyl přístupný dětem z důvodu jejich bezpečí a možnosti ovládání na předním krytu rozvaděče. Hlavní přívodní kabel do rozvaděče zajistěte proti vytržení či poškození. V případě že nerozumíte některým termínům v tomto návodu, obraťte se pro informace na dodavatele.

Montážní a instalační příslušenství



Schéma umístění jednotlivých součástí.

Jestliže nemáte křídla vrat příliš pevná, pak umístěte pohon co možná nejnižše, aby při vyvinutém opěrném tlaku nedocházelo k deformaci křídel (zpravidla do jedné třetiny až poloviny výšky vrat v místě nějaké výztuže křídla)

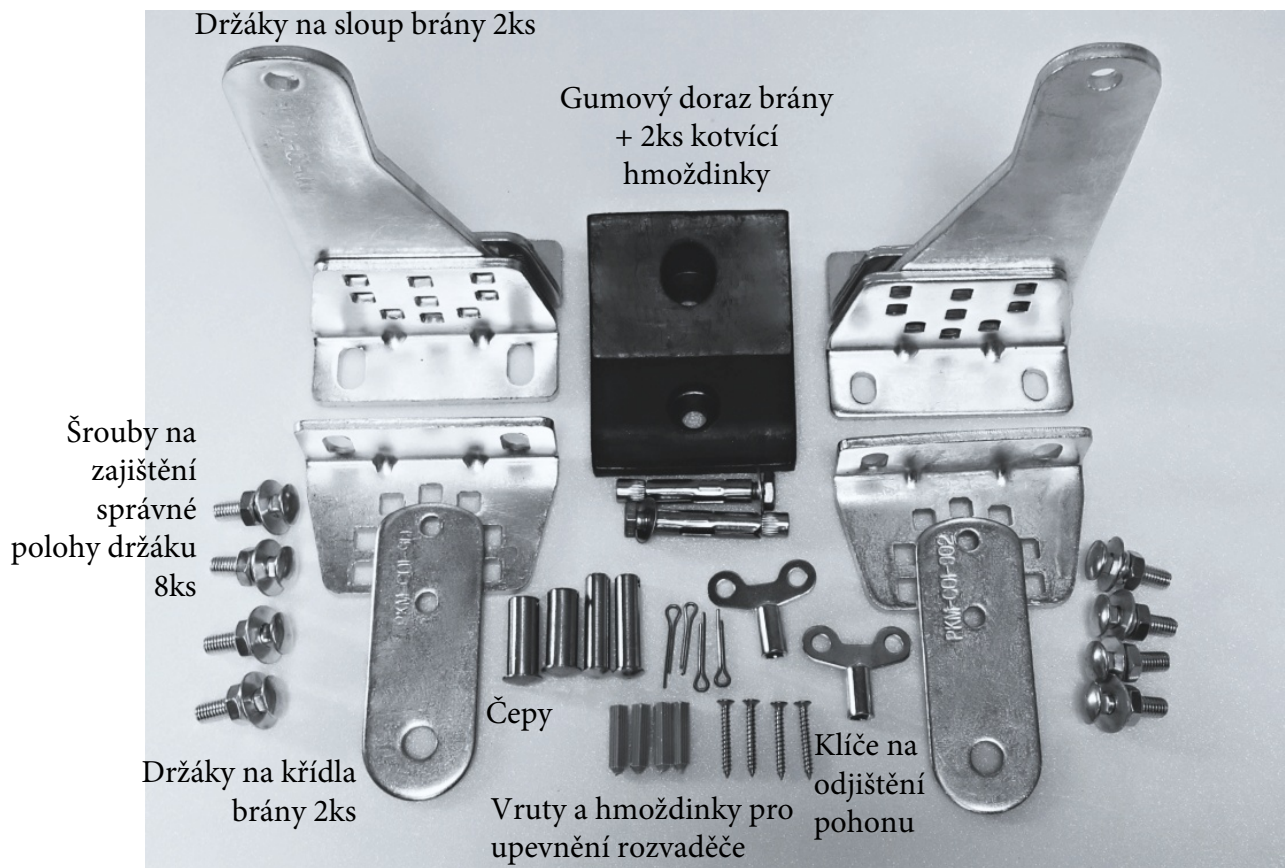
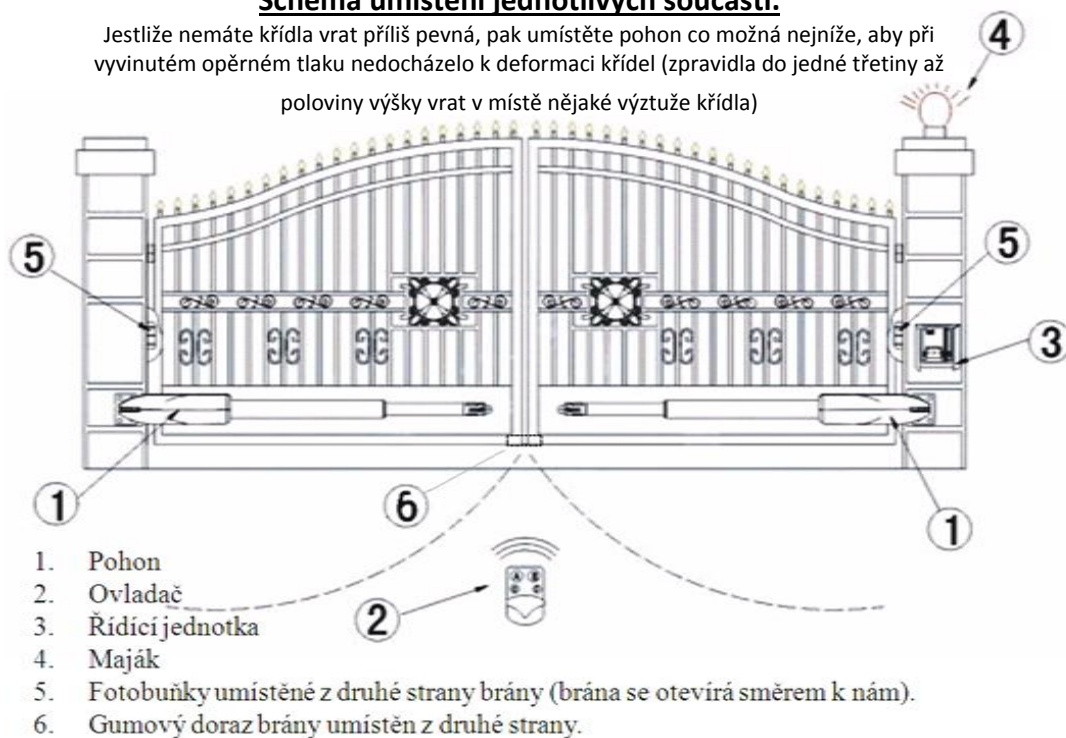

Pro instalaci použijte měděné vodiče dle normy IEC 60335.

Hlavní přívod do řídicí jednotky 230V CYKY 3Cx1,5mm²

Napájení pohonu křídel – dvoužilový pevný nebo pohyblivý kabel 2x2,5mm², pokud je vzdálenost k řídicí jednotce od pohonu větší než 15m, pak použijte kabel 2x4mm². Pokud vodič povede pod pojezdovou plochou, opatřete jej pevnou mechanickou ochranou

Výstražný maják, zvonkové tlačítko – 2x0,5mm² Fotobuňky - k vysílači 2x0,5mm² a k přijímači 4x0,5mm²

Upevněte pohony podle následujících obrázků, podle potřebného úhlu otevření a rozměrů v tabulce. (otevírání křídel do areálu) K odjištění a zajištění použijte dodaný klíček podle obrázku na str.6. Při montáži držáku se snažte dodržet rozměry dané tabulkou. Pokud jeden rozměr zmenšíte např. z důvodu překážky (otevírání přilehlé branky z druhé strany sloupku...) pak pohony nebudou pracovat plynule. Je důležité, aby pohon pracoval s maximální možnou dráhou výsuvu pístu (minimálně 38cm)

Na kulatý kovový sloupek držák upravte a navařte podle profilu sloupku

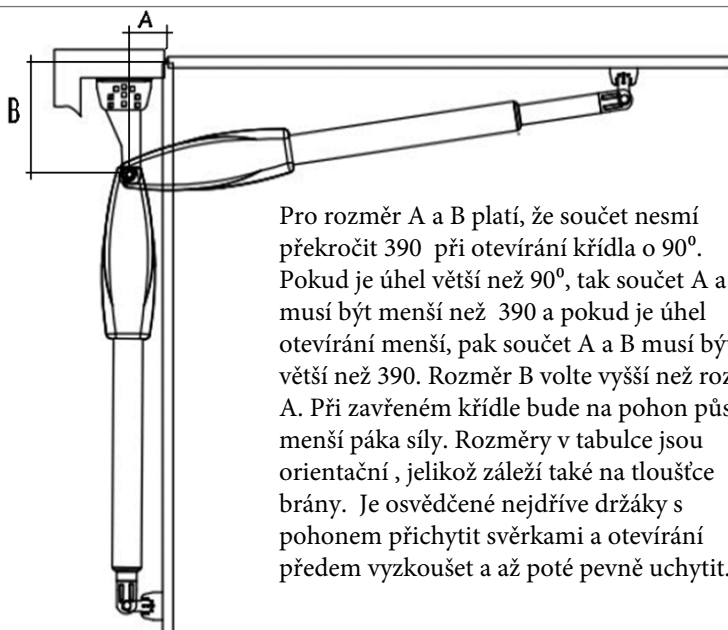
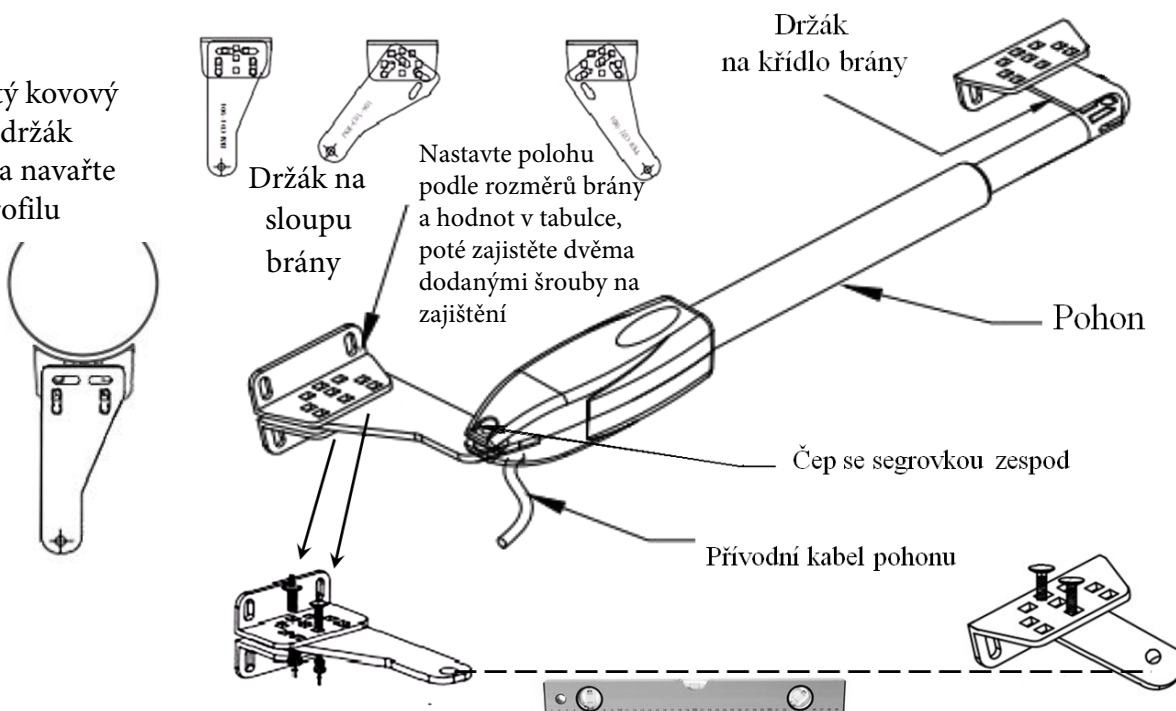

Rozměry v mm.

A	B	Úhel otevření
130	260	90°
140	250	90°
150	240	90°
120	250	110°
140	270	80°

Pro rozměr A a B platí, že součet nesmí překročit 390 při otevření křídla o 90°. Pokud je úhel větší než 90°, tak součet A a B musí být menší než 390 a pokud je úhel otevření menší, pak součet A a B musí být větší než 390. Rozměr B volte vyšší než rozměr A. Při zavřeném křídle bude na pohon působit menší páka síly. Rozměry v tabulce jsou orientační, jelikož záleží také na tloušťce brány. Je osvědčené nejdříve držáky s pohonem přichytit svěrkami a otevření předem vyzkoušet a až poté pevně uchytit.

Pro směr **otevírání ven z areálu** platí rozměry A a B takto:

Pohony zapojte na svorkovnici tak, že zaměníte modrý a červený vodič od pohonů na svorkovnici podle obr. ZAPOJENÍ na str.5. Při zavírání musí svítit červená led-viz obr. schéma LED indikace. Pokud nebude možné držák pohonu připevnit přímo na sloupek (jako na obrázku), pak jej uchyťte na pevný L profil, nebo zvolte jiný pevný způsob uchycení. Gumový doraz bude na vnitřní straně.

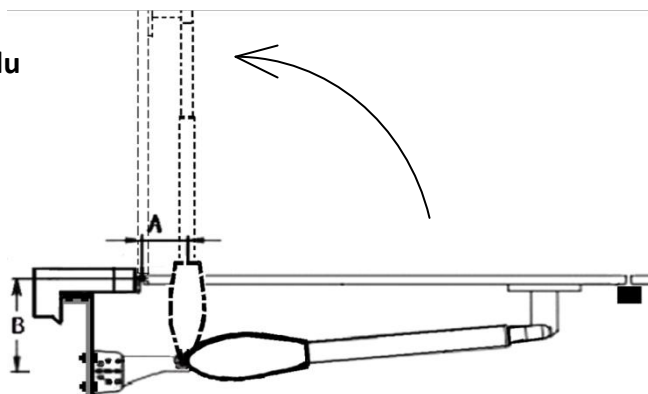

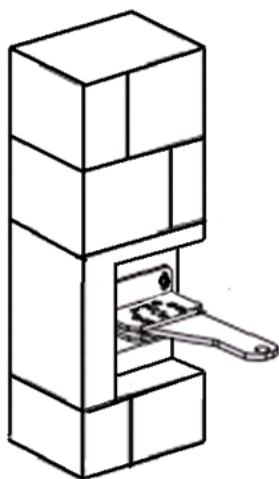

Pokud rozměr umístění držáku nevychází na sloupek, pak držák zkraťte nebo do sloupku udělejte kapsu s dostatečným prostorem pro držák a pohon. Na kovový sloupek držák upravte – zkraťte, či nahraďte plochou ocelí stejné síly (6mm) podle potřeby

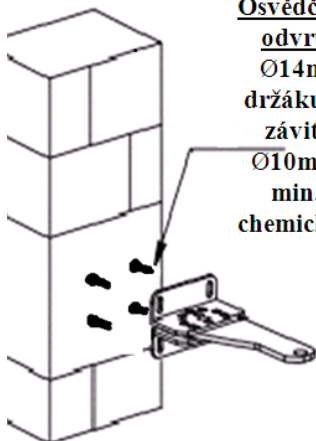

Osvědčený postup
odvrtejte díry
Ø14mm podle
držáku a zalepte
závitové tyče
Ø10mm a délky
min.120mm
chemickou kotvou



Nasazením
sešroubované
ho držáku
zkontrolujte
správné
rozteče tyčí a
po vytvrzení
utáhněte
maticemi

Držák podle
potřeby zkraťte a
v potřebném místě
čepu odvrtejte
díru Ø10mm

Po montáži držáků na sloupcích začněte instalací pohonu na straně, kde budete chtít samostatné ovládání jednoho křídla (motor 2). Začepujte pohon do držáku a zapojte k řídicí jednotce podle obr.b) zapojení str.5. Na druhou stranu pohonu upevněte držák pro křídlo vrat a zajistěte čepem.

Nastavení dráhy křídla. Křídlo vrat otevřete do vámi požadované max. polohy pro otevření. Zcela stažený začepový pohon (se zasunutým pístem) přiložte ke křídlu vrat a držák přišroubujte, provizorně zabodujte malými sváry, nebo pevně připevněte svěrkami. Zapnutím ovládání píst pohonu vysuňte do max. polohy - křídlo se bude zavírat. Konečná max. poloha otevření -vysunutí pístu bude až za hranicí, kde křídlo brány bude na gumovém dorazu. Dráha bude o pár cm přetažena. (Pokud se rozhodnete gum. doraz křidel nepoužívat, postupujte podle obr. a) Píst bude elektronika vypínat při doražení na gum. doraz – ne v max. poloze pístu. Tím vznikne opěrný tlak obou křidel na doraz. Vyzkoušejte otevírání a zavírání ovladačem. Pokud je dráha zavřeného křídla přetažena za místo gumového dorazu o více ja 100mm (problém, že by se využívala jen malá část vysouvání pohonu), pak držák na sloupku posuňte dále od osy pantu křídla - tím zmenšíte úhel otevírání křídla (budete muset uvolnit držák na křídle vrat a opakovat nastavení dráhy křídla). Pokud je dráha křídla krátká, pak držák na sloupku posuňte blíže k ose pantu křídla, tím zvětšíte úhel otevírání. Dráhu křídla dobře vyzkoušejte a poté Držáky zavařte, nebo pokud nemůžete zavařit, tak odvrtejte a sešroubujte v nových otvorech jak na křídle brány, tak i na sloupku. Stejně nainstalujte i druhý pohon.

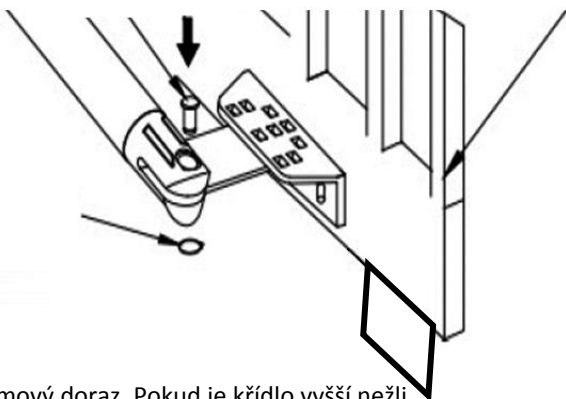

Umístěte gumový doraz. Pokud je křídlo vyšší nežli gumový doraz, namontujte v místě dorazu na křídlo prodloužení z pevného materiálu směrem dolů.

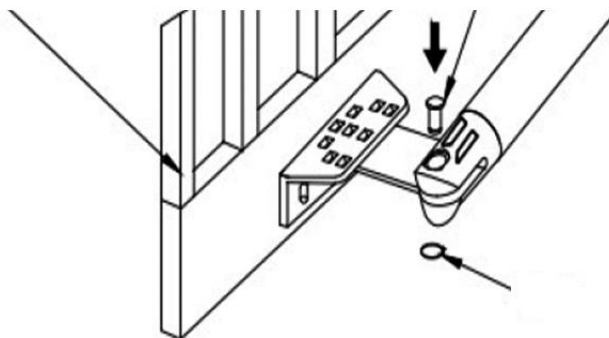
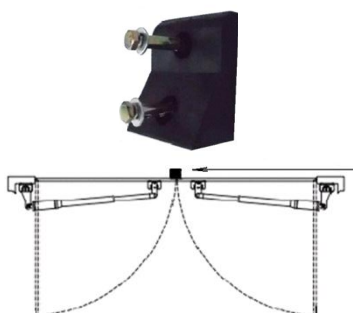

Pokud se rozhodnete nepoužít gumový doraz, potom nastavte dráhu křidel tak, aby po zavření tlačila proti sobě.

a)

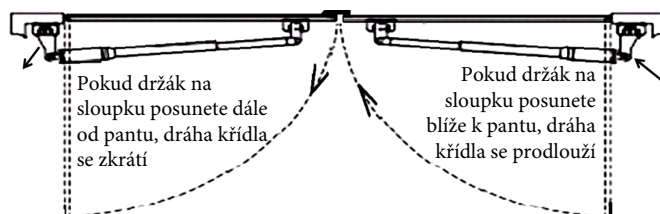

Pokud držák na sloupku posunete dále od pantu, dráha křídla se zkrátí

Pokud držák na sloupku posunete blíže k pantu, dráha křídla se prodlouží

Montáž bez gum. dorazu doporučujeme pouze u menších, nebo lehčích křidel brány. Křídlo, které dojíždí k zavření jako druhé by se mělo opírat o křídlo první – opěrný tlak. Nejdříve nastavte koncovou pozici zavření prvního křídla a při nastavování druhého křídla (samostatně ovládaného) dráhu křídla přesadte, aby křídlo druhé na první zcela dorazilo a pohon aby vypínal po zatlačení na první křídlo. Při nastavování dráhy prvního křídla počítejte s tím, že ho druhé křídlo o pár cm po opření vytlačí.

Uvedení do provozu a nastavení.

Po přivedení přírodního napětí 230V se ozve signál a modrá LED se rozsvítí - jednotka je připravena k provozu. Základní nastavení je již provedeno od dodavatele. Křídlo s plnou výplní potřebuje nastavení vyšší síly na vypnutí a vyšší hodnotu pomalého startu. Po zavření křídla by měl pohon vypnout ihned, nebo max. do 5 sec.

Obr.b) ZAPOJENÍ

Můžete použít dvě akumulát. baterie 12V
zapojené do série stejné kapacity nejméně 3Ah

Konektory (svorky) lze jednoduše tahem vytáhnout, zapojit a zasunout zpět do patice

Nastavení:

Stiskněte tlačítko FUN na více jak pět vteřin – displej se rozsvítí (bez manipulace po dvaceti vteřinách zhasne)
Tlačítkem INC+ nebo DEC- zvolte funkci, kterou chcete zobrazit nebo změnit, poté tlačítkem FUN zobrazíte hodnotu a tlačítkem INC+ nebo DEC- hodnoty změníte. Pro uložení hodnoty stiskněte tlačítko FUN. (bez uložení zůstanou hodnoty původní)

P0 - délka měkkého startu hodnota 0-6 optimální hodnota-2
P1 - Motor 1 nastavení síly neboli citlivosti v pomalém chodu hodnota 0-20 optimální hodnota 7
P2 - Motor 1 nastavení síly neboli citlivosti v rychlém chodu hodnota 0-20 optimální hodnota 12
P3 - Motor 2 nastavení síly neboli citlivosti v pomalém chodu hodnota 0-20 optimální hodnota 7
P4 - Motor 2 nastavení síly neboli citlivosti v rychlém chodu hodnota 0-20 optimální hodnota 12
P5 - čas vysoké rychlosti optimální hodnota 5-8
P6 - nastavení času automatického zavírání pro čtečku karet hodnota 0-99sec (při použití této funkce doporučujeme zapojení fotobuněk)
P7 - zpoždění jednoho křídla při otevírání 0-10 sec
P8 - zpoždění jednoho křídla při zavírání 0-10 sec
P9 - - nastavení času automatického zavírání hodnota 0-99sec (při použití této funkce doporučujeme zapojení fotobuněk)
PA - přepínání funkce majáku a třetího tlačítka (3.tl.) na vysílači, které ovládá samostatné svorky. odnota 00 - Maják svítí stále - jak při chodu, tak po dobu kdy jsou otevřená křídla (důležité při používání automatického zavírání)-3.tl. ovládá impulsně. Hodnota 01 - svítí pouze při chodu motoru křidel 3.tl. impulsně.Hodnota 02 - Maják svítí stále, 3.tl. ovládá jako vypínač (např. pro ovládání světel). Hodnota 03-svítí pouze při chodu, 3.tl. jako vypínač.
Pb - délka času elektrického zámku při otevírání křidel. 01 - 1sec., 02 - 5sec.
PC - programování funkčních tlačítek na dálk. ovladači. 00 - žádné tlačítko, 01 - pouze pro jednokřídlovou bránu, 02 pouze tl.2 pro obě křídla, 03 - obě tlačítka funkční
Pd - nastavení funkce fotobuněk - přímé, nebo reverzní (NO nebo NR - buďto signál posílají, nebo přerušují)
Po - celkový reset - navrácení továrního nastavení (opětovné načtení základního programu)

Programování dálkových ovladačů (DO). (Dodané ovladače jsou naprogramované)

Stiskněte na dvě vteřiny červené tlačítko LEARN -progr. dálk. ovl. na řídicí desce. Modrá LED zhasne. Poté stiskněte na DO. tlačítko (1) modrá LED zabliká – uloženo - ovladač je naprogramován. Stejným způsobem naprogramujte ostatní DO.

Mazání DO. podržte stisknuté tlačítko LEARN na déle než 7 vteřin. Nejdříve modrá LED zhasne a poté se rozsvítí. Všechny DO. jsou vymazané.

V případě výpadku napájení, uvolněte dodaným klíčkem zajištění pohonu. Otevřete víčko zámku, zasuněte klíč do zámku pohonu a pootočením odjistíte motor od převodovky. Pak křídlo brány můžete otevřít. Opětovné zajištění provedte opětovným otočením na opačnou stranu.

Obr.c) Zajištění a odjištění převodovky



Pokud se rozhodnete připojit **externí ovládací tlačítka** k řídicí jednotce, použijte jakékoli zvonkové, nebo jiné spínací tlačítka.

Odstraňování problémů:

Nefunkční řídicí jednotka, nereaguje na ovládání – modrá LED nesvítí:

• Zkontrolujte, zda elektrické vedení 230V je připojeno k jednotce, zkontrolujte pojistku, případně ji vyměňte. Pokud se pojistka opět spálí, poraďte se s dodavatelem

Nefunguje otvírání křídel brány – modrá LED svítí : Zkontrolujte, zda přívodní vodiče z ovládacího panelu k motoru pohonu nejsou poškozeny a zda jsou správně připojeny na svorky v řídicí jednotce

Pohony se mohou pohybovat pouze v jednom směru:

• Ujistěte se, že jsou připojeny fotobuňky v souladu s návodem.

Elektronika odpojí pohony hned po startu:

• Zvyšte hodnotu P2 (motor 1) nebo P4 (motor 2) nastavení vypínání po startu v rychlém chodu

Křídla nejsou otevřená nebo zavřená do konce: Zvyšte hodnotu P1 (motor 1) nebo P2 (motor 2) nastavení síly v pomalém chodu Dveře se otvírají a zavírají příliš pomalu:

• Zkontrolujte a v případě potřeby zvyšte hodnotu rychlého chodu P5

Fotobuňky reagují na otevření namísto zavření brány:

• Vadně zapojené konce vodičů pohonů. Při zavírání musí svítit červená LED. Zapojte podle návodu obr. Zapojení.

Brána pravidelně pohybuje křídly v obou směrech:

• Ujistěte se, že ovládací tlačítko na dálkovém ovladači není zatlačené trvale

Nesprávná reakce křídel na ovladač: Zkontrolujte zda není zapnutá funkce auto close – autom. zavírání Nereaguje dálkový ovladač:

• Ujistěte se, že baterie v dálkovém ovladači je v pořádku, pokud je to nutné nahraďte ji • Spárujte ovladač s řídicí jednotkou dle návodu.

Ovládací ruční zvonkové tlačítko nefunguje:

• Ujistěte se, že připojení k tlačítkům jsou funkční a připojeny ke správným svorkám na ovládacím panelu

• Ujistěte se, že je tlačítko funkční

Výstražné světlo nefunguje: Ujistěte se, že vodič je připojen správně, zkontrolujte žárovku v majáku.

Doporučujeme jednou za rok namastit gumový doraz glycerínem, nebo modrou indulonou, aby si guma uchovala pružnost. O občas zkontrolujte, zda do rozvaděče nezateká, zkontrolujte přívodní kabely a zda držáky pohonů pevně drží na svých místech. Během užívání pohonu na vrata je dobré si zvyknout při couvání s vozidlem na vizuální kontrolu, zda jsou obě křídla zcela otevřená. Stačí silný poryv větru, či překážka v dráze otvírání a křídlo se zastaví.



certificate for A2.2 EMC 2004/108/EC number –BCTC- 14053814 and 14053815.

EN 61000-6-2:2005 EN 61000-3-2:2006+A1:2009+A2:2009, EN 61000-3-3:2008 EN 61000-6-3:2007+A1:2011 EN 61000-4-2:2009 EN 61000-4-3:2006+A1:2008+A2:2010 EN 61000-4-4:2012 EN 61000-4-5:2006 EN 61000-4-6:2009 EN 61000-4-8:2010 EN 61000-4-11:2004 EN 60335-1:2012 EN 60335-2-103:2003+A11:2009, 2006/95/EC